

E

Soportes para tejado para captadores PS2

Instrucciones de Instalación y Montaje para el **INSTALADOR**

GB

Roof Supports for PS2 Panels

Installation and Assembly Instructions for the **INSTALLER**

F

Supports de capteurs PS2 pour toiture

Instructions d'Installation et de Montage pour l'**INSTALLATEUR**

D

Dachträger für Sonnenkollektoren PS2

Montage- und Installationsanleitung für den **INSTALLATEUR**

I

Supporti da tetto per captatori PS2

Istruzioni di installazione e montaggio per l'**INSTALLATORE**

PT

Suportes para telhado para captadores PS2

Instruções de Instalação e Montagem para o **INSTALADOR**

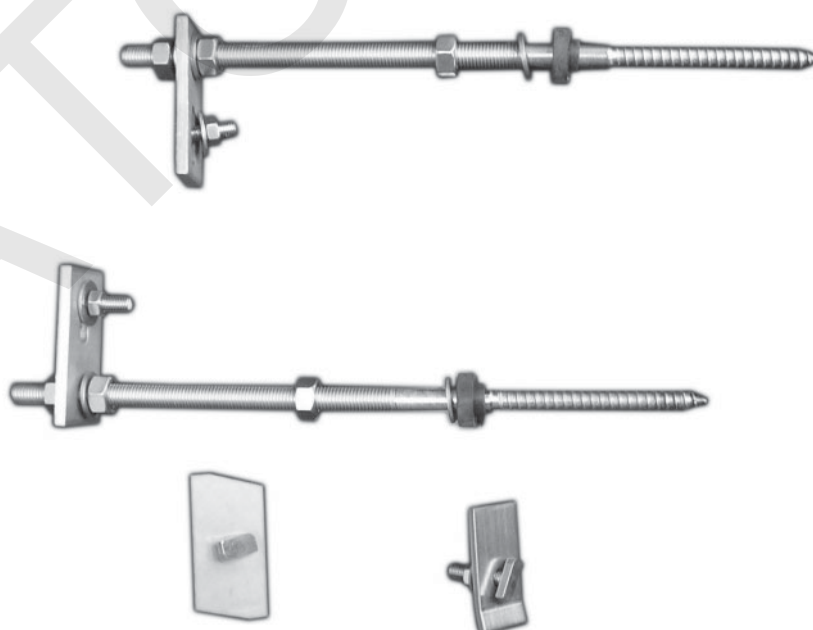

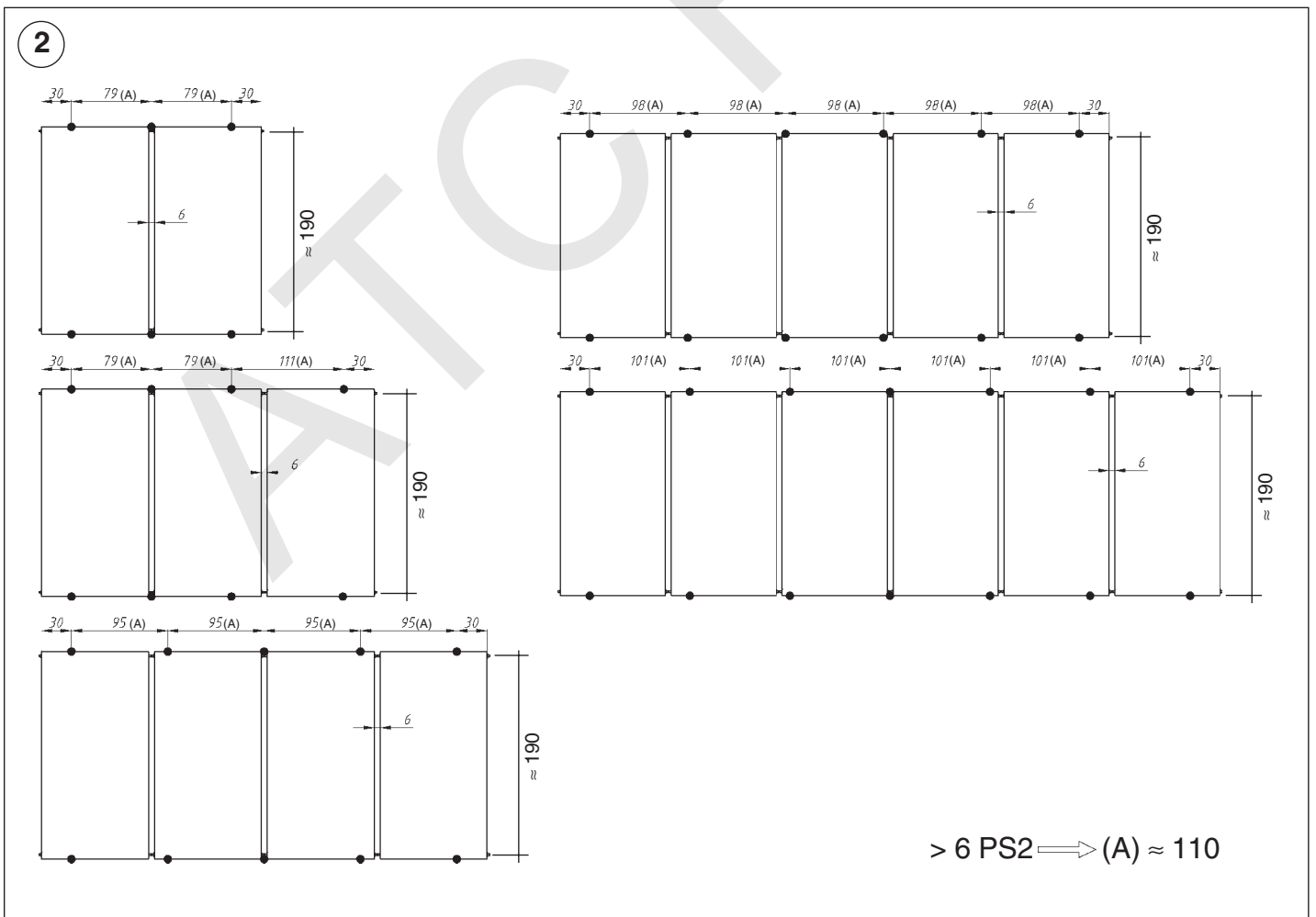
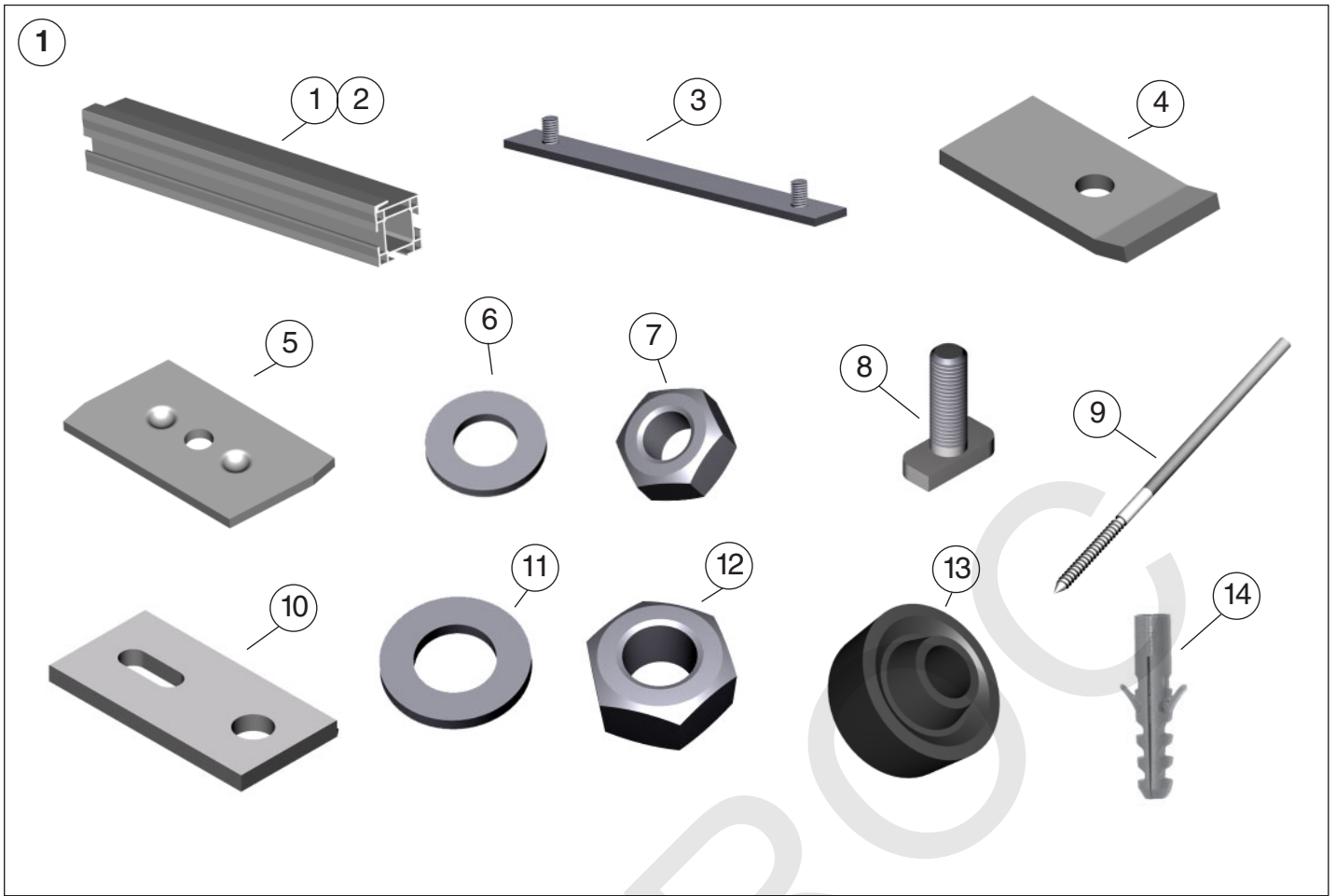

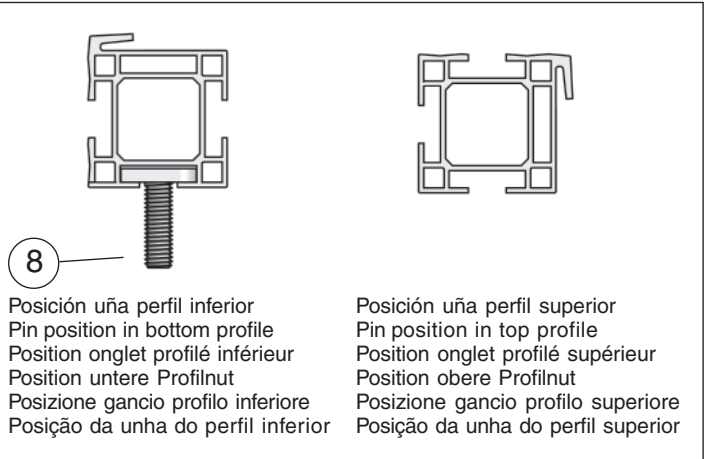
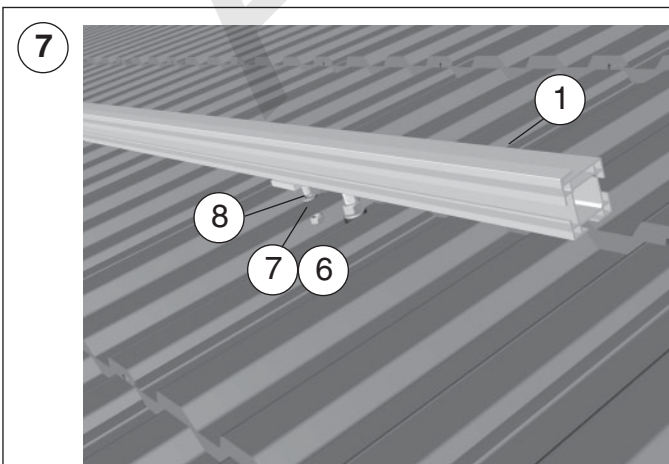
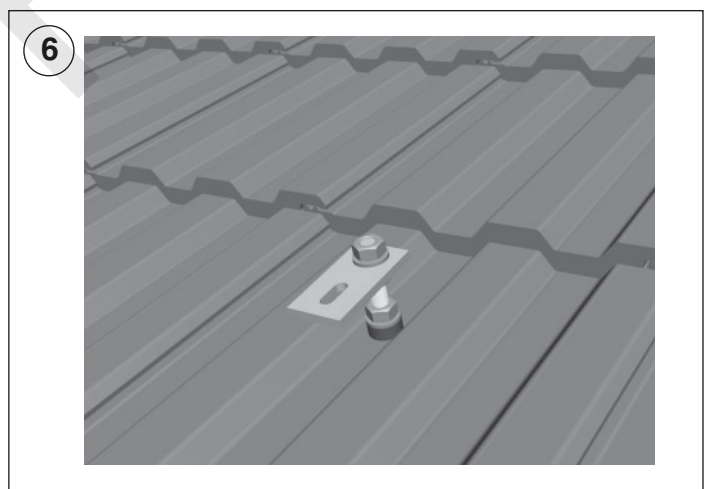
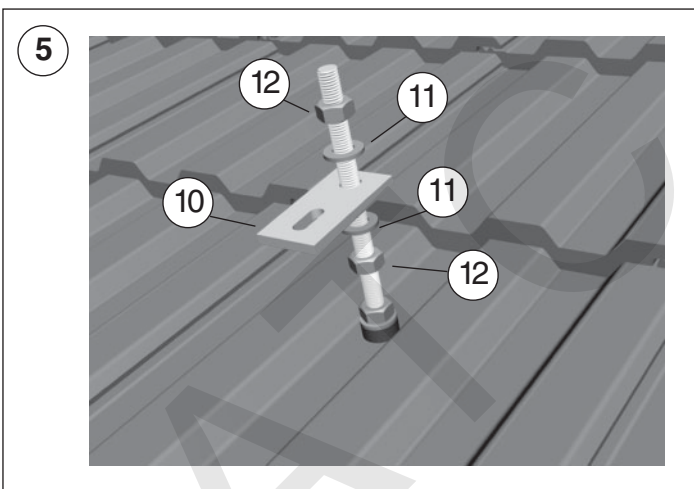
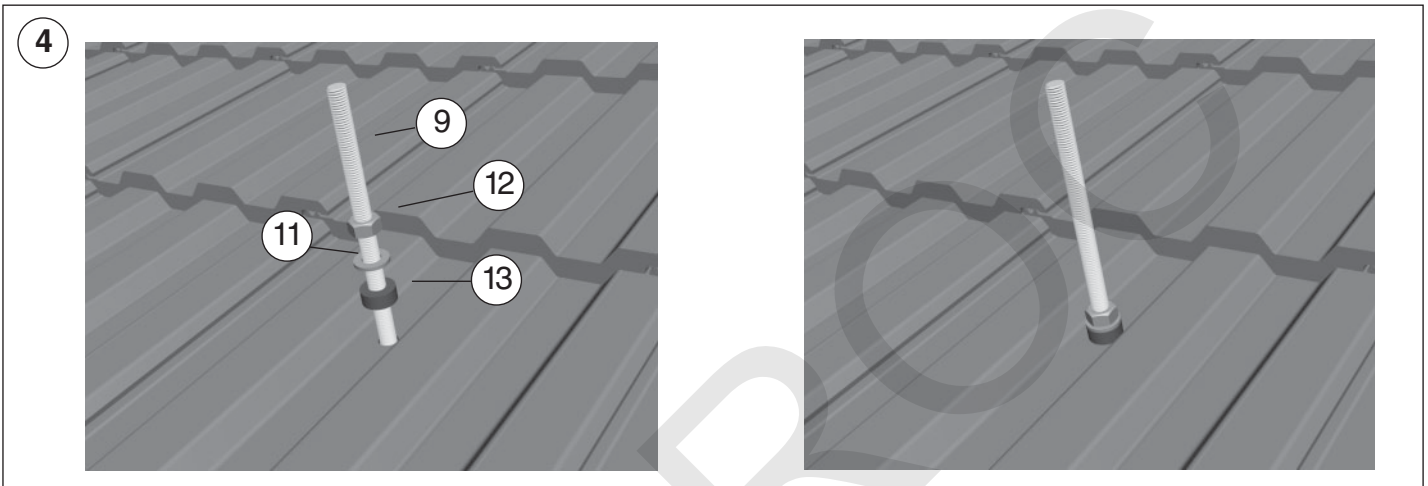
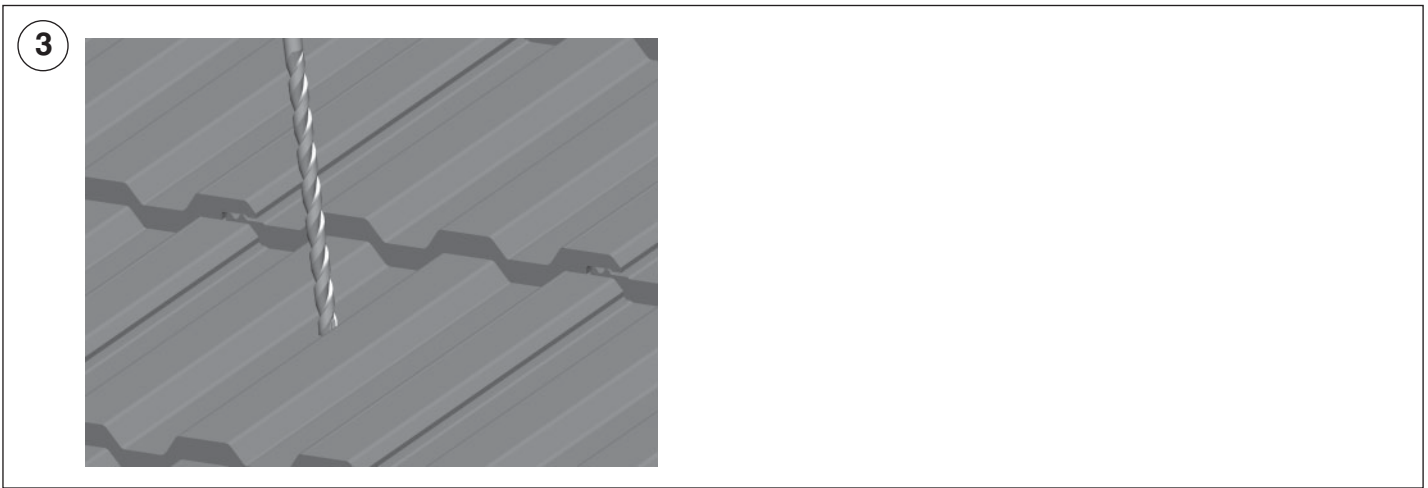

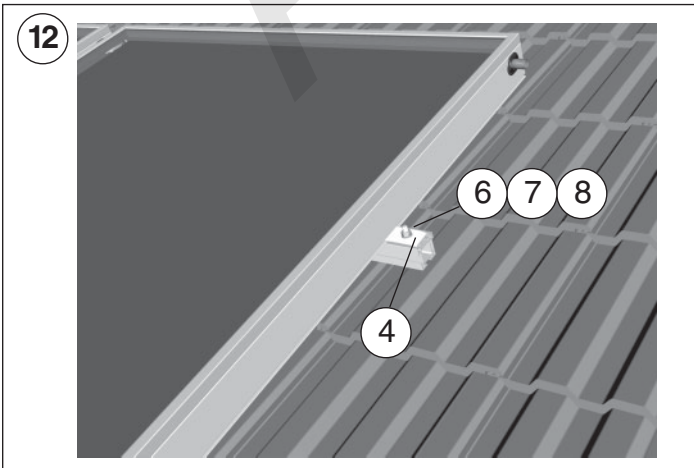
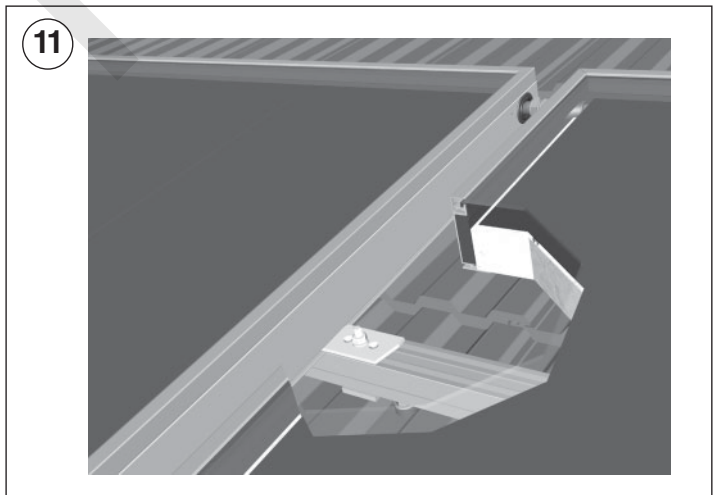
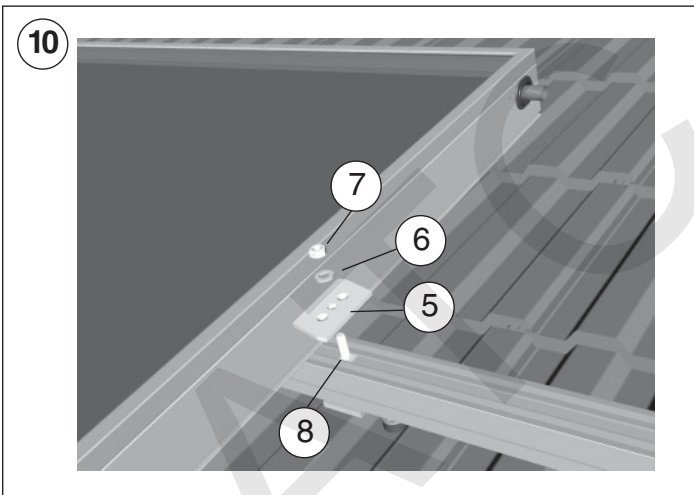
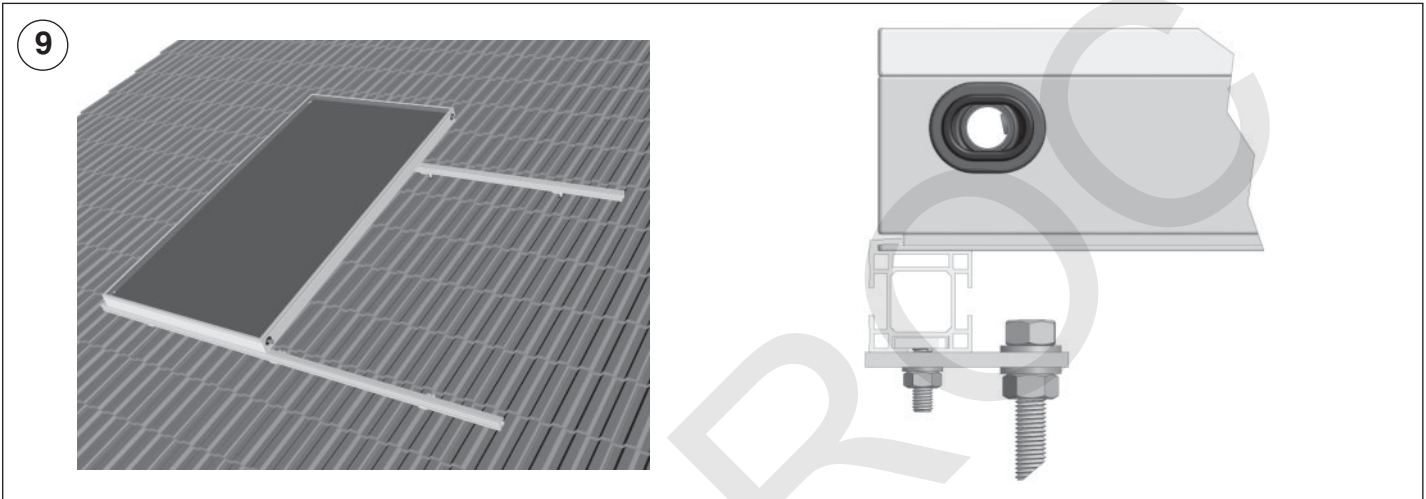
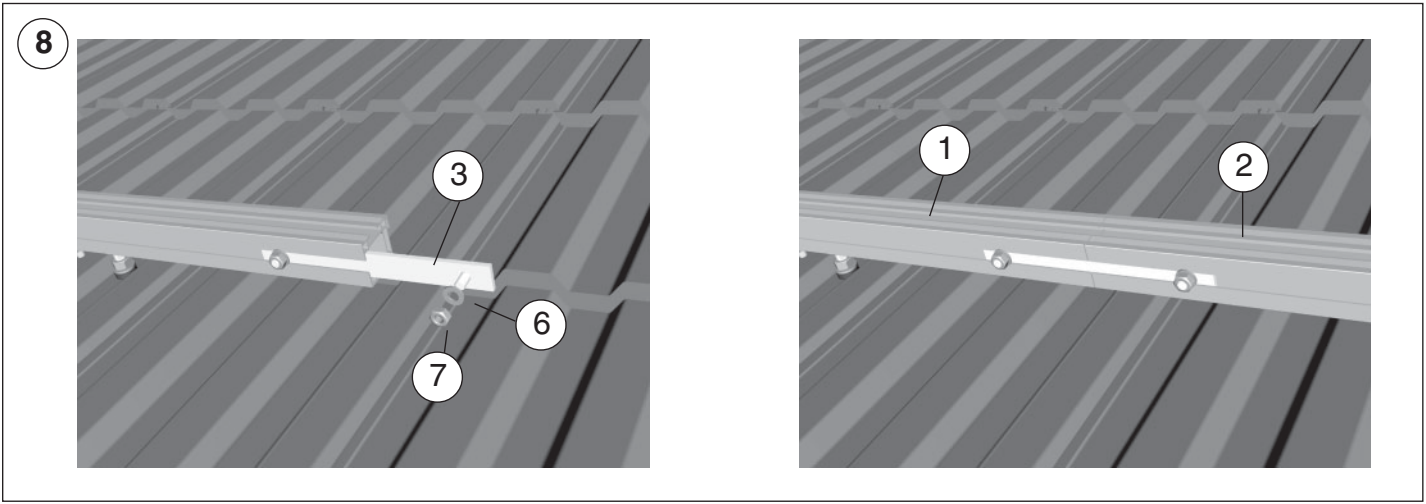

Los conjuntos soportes ST1 PS2 y ST2 PS2 incorporan todos los elementos necesarios para la instalación de los captadores solares PS 2 en tejado.

El conjunto ST2 PS 2 permite el montaje de dos captadores PS 2; con el suplemento ST1 PS 2 es posible el montaje de un captador adicional. La combinación de ambos conjuntos soportes permite configurar cualquier número de captadores en una fila.

Forma de suministro

En un solo bulto incluyendo perfiles y tornillería según la composición siguiente (Fig. 1):

Pos.	Componente	Cantidad para	
		STPS2	STPS1
1	Perfil aluminio 40 x40; 3 ranuras y uña; 2282 mm	2	-
2	Perfil aluminio 40 x40; 3 ranuras y uña; 1116 mm	-	2
3	Pletina inserto largueros; 22 x 4 x 200 mm	-	2
4	Pletina extremo largueros; 30 x 60 x 4 mm	2	-
5	Pletina intermedia captadores; 40 x 75 x 4 mm	2	1
6	Arandela plana 8,5 x 23,5 x 1,8 mm	9	3
7	Tuerca exagonal M 8	9	3
8	Tornillo cabeza martillo M 8 x 25 mm	9	3
9	Tirafondo 350 mm (M12 x 200 mm)	6	2
10	Pletina soporte largueros 40 x 80 x 6 mm	6	2
11	Arandela plana 13 x 23,5 x 2,5 mm	18	6
12	Tuerca exagonal M 12	18	6
13	Junta de estanqueidad (diámetro 8/25) x 14 mm	6	2
14	Taco fijación	6	2

Instalación

Emplazar los soportes con orientación al Sur geográfico teniendo en cuenta las desviaciones máximas permitidas según la reglamentación vigente.

Montaje

1. Taladrar verticalmente el material del tejado (si es teja cóncava por la cumbre) según la distribución indicada en la Fig. 2 en función del número de captadores que componen la fila. Utilizar preferentemente broca Ø 8 y taladrar hasta marcar el material de apoyo (hormigón, madera, etc.) Fig. 3
2. Retirar las tejas, etc. con el orificio practicado y, en cada marca dejada en el material de apoyo, practicar un orificio de Ø 14 con la profundidad adecuada en función de la altura de la teja
3. Agrandar el orificio de Ø 8 a Ø 14 y reponer la teja, etc. en su lugar de origen.
4. Introducir en el orificio de la teja el taco de fijación (14) haciéndolo entrar en el orificio practicado en el material de apoyo.
5. Deslizar por cada tirafondo (9) la junta de estanqueidad (13) la arandela Ø13 (11) y roscar una tuerca M12 (12) Fig. 4
6. Introducir el tirafondo(9) en el taco (14) y roscarlo en el mismo.
7. Deslizar la arandela (11) hasta la junta de estanqueidad (13) y roscar a tope la tuerca (12) hasta que la junta haga estanqueidad con la superficie de apoyo. Fig. 4
8. Roscar otra tuerca M12 (12) en el tirafondo, insertar a continuación una arandela Ø13 (11) y la pletina soporte (10); fijarla mediante una tercera tuerca y arandela (11) (12) Fig.5 y 6
9. Montar el resto de conjuntos de anclaje según la secuencia de montaje descrita anteriormente.

10. Fijar los dos perfiles longitud 2282 (1) a las pletinas soporte mediante un conjunto de tornillo cabeza de martillo (8), tuerca M8 (7) y arandela Ø 8,5 (6). La cabeza del tornillo debe introducirse por la ranura inferior del perfil. Fig. 7



La uña de los perfiles debe quedar posicionada según se refleja en la Fig. 7 de cara a permitir el anclaje del colector.

11. Para el montaje del suplemento soporte para un colector adicional, fijar los dos perfiles longitud 1116 (2) a las pletinas soporte según el proceso indicado y unir los perfiles (1) y (2) utilizando las dos pletinas (3) fijadas mediante tuerca y arandela Ø 8,5 (6)(7). Fig. 8
12. Montar el resto de perfiles soporte que componen la fila de colectores según el proceso indicado.
13. Desembalar el colector y verificar que esté en perfecto estado y no ha sufrido daño en el transporte o manipulación previa.
14. Emplazar el captador apoyándolo en el larguero inferior (1) ó (2) de forma que la lengüeta de la caja del mismo se introduzca dentro de la ranura en forma de uña. Fig. 9
15. Situar un tornillo cabeza de martillo (8) en el travesaño superior (1) ó (2) introduciendo la cabeza del mismo en la ranura superior. Introducir la pletina (5) en la ranura de la caja del captador y fijarla al tornillo mediante tuerca y arandela Ø 8,5 (6)(7) Fig.10
16. Posicionar el segundo colector y efectuar la conexión hidráulica según se refleja en las instrucciones del juego de acoplamiento ICS -PS2
17. Posicionar la pletina (5) de forma que se introduzca en la ranura de la caja de los dos captadores consecutivos y apretar la tuerca (7) Fig.11
18. Montar el resto de colectores de la fila según el procedimiento descrito.
19. Situar un tornillo cabeza de martillo (8) en el extremo del travesaño superior (1) ó (2) introduciendo la cabeza del mismo en la ranura superior. Introducir la pletina (4) en la ranura de la caja del captador y fijarla al tornillo mediante tuerca y arandela Ø 8,5 (6)(7) Realizar la misma operación en el extremo opuesto de la fila de colectores. Fig. 12
20. Efectuar la conexión hidráulica de la fila de captadores a la instalación según se refleja en las instrucciones del juego de acoplamiento CH-PS2.

Atención:

Características y prestaciones susceptibles de variación sin previo aviso.

ATCROC

Baxi Calefacción, S.L.U.

Salvador Espriu, 9 | 08908 L'Hospitalet de Llobregat | Barcelona
T. 93 263 0009 | TF. 93 263 4633 | www.baxicalefaccion.com

A BAXI GROUP company